

WRO 2012

Hong Kong Regional Selection

常規賽 – 家庭組

比賽說明、規則、計分以及情景問答

衝鋒陷陣 Scramble

本文件-「WRO2012 香港區選拔賽規則」自 2012 年 3 月 10 日起生效。可瀏覽 www.semia.com/hk 下載。
規則由 WRO2012 馬來西亞技術組委會總部 Sasbadi Sdn. Bhd. 發佈。香港區選拔賽規則由 WRO 香港組委會成員 Semia Ltd. 翻譯及調整。
如有疑問可發送郵件至：wro.hongkong@gmail.com



索引

I.	比賽場地圖	P.3
II.	比賽場地規格	P.4
III.	比賽說明	P.5
IV.	比賽規則	P.6
V.	計分	P.7
VI.	情景問答	P.8

本文件-「WRO2012 香港區選拔賽規則」自 2012 年 3 月 10 日起生效。可瀏覽 www.semia.com/hk 下載。
規則由 WRO2012 馬來西亞技術組委會總部 Sasbadi Sdn. Bhd. 發佈。香港區選拔賽規則由 WRO 香港組委會成員 Semia Ltd. 翻譯及調整。
如有疑問可發送郵件至：wro.hongkong@gmail.com

比賽場地圖

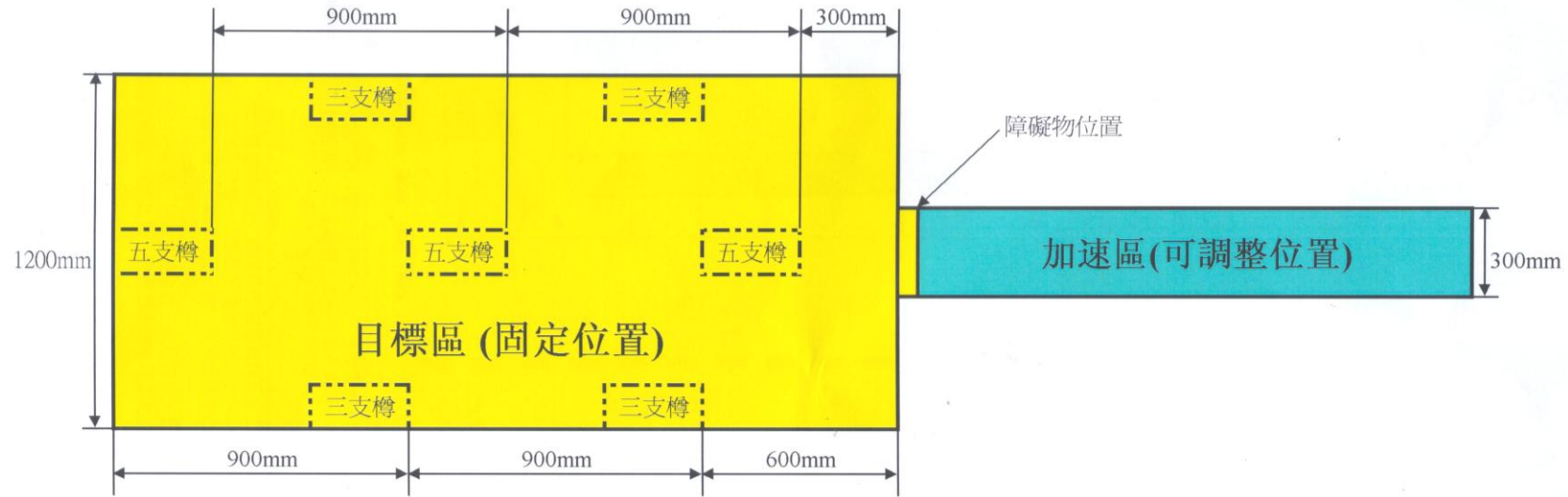

場區平面圖

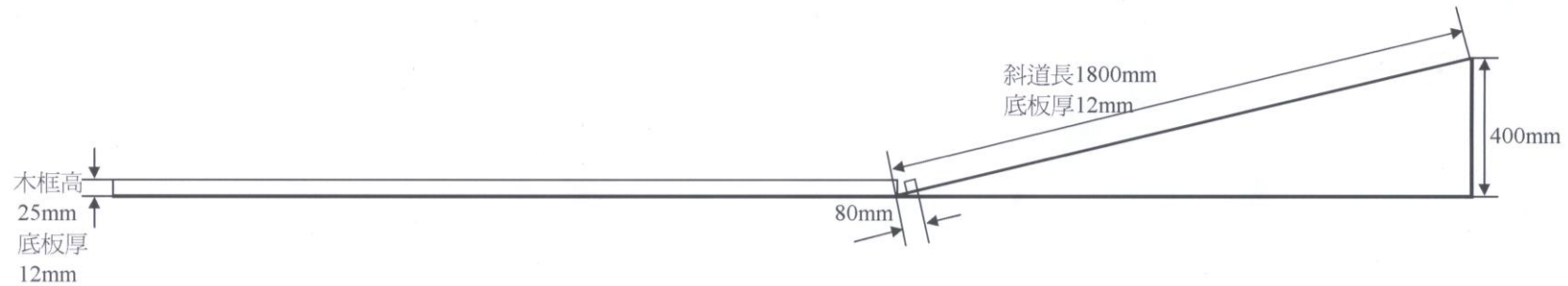

本文件-「WRO2012 香港區選拔賽規則」自 2012 年 3 月 10 日起生效。可瀏覽 www.semia.com/hk 下載。
 規則由 WRO2012 馬來西亞技術組委會總部 Sasbadi Sdn. Bhd. 發佈。香港區選拔賽規則由 WRO 香港組委會成員 Semia Ltd. 翻譯及調整。
 如有疑問可發送郵件至：wro.hongkong@gmail.com

比賽場地規格

1. 比賽場地分為加速區和目標區，加速區為1800mm長的斜道，目標區的面積為1200mm(闊) x 2400mm (長)
2. 讓模型車沿斜道向下滑行，到達障礙物時，將球撞向目標區內的膠樽。
3. 比賽場地尺寸容許1-2厘米偏差，參賽者需克服比賽場地偏差之問題

本文件-「WRO2012 香港區選拔賽規則」自 2012 年 3 月 10 日起生效。可瀏覽 www.semia.com/hk 下載。
規則由 WRO2012 馬來西亞技術組委會總部 Sasbadi Sdn. Bhd. 發佈，香港區選拔賽規則由 WRO 香港組委會成員 Semia Ltd. 翻譯及調整。
如有疑問可發送郵件至：wro.hongkong@gmail.com

比賽說明

今年常規賽家庭組比賽的名稱為「衝鋒陷陣」。

今年的競賽目的為推廣科技學習活動至家庭成員，以鼓勵父母及子女從學習中體驗與生活的關連，並從中領略合作及溝通，並在親子比賽活動過程中，讓家長明白子女在學習模型製作上的得著，並體會到他們如何從學習過程中解決困難。

主題——「衝鋒陷陣」讓模型車沿斜道向下滑行，到達障礙物時，將球釋出，讓球撞向目標區內膠樽，以推跌最多膠樽為勝。斜道可讓參賽隊伍在指定範圍內調整位置，達致最佳撞擊效果。

今年常規賽家庭組的比賽題目是請你搭建一架模型車，讓模型車衝鋒陷陣，將各個障礙物全面擊倒。讓我們開始吧。

比賽規則

1. 在比賽場地報到後，參賽隊伍由 1-2 名家庭成員(6-12 歲)及 1 位監護人(18 歲或以上)方可進入競賽區域。
2. 該比賽的形式如下：兩個回合競賽，比賽以初賽及決賽兩部份，每隊在初賽釋放模型車 2 次之後，最高總分得分 8 隊可進入決賽。8 強在初賽所得的分數，可作為決賽的底分，每隊再釋放模型車 2 次，所得分數與底分相加成總分，按高低排列名次。如總分相同，則以決賽成績分高低，如再同分，各同分隊伍以回合形式比賽，直至分出勝負為止。
3. 模型車完成任務的時間限制為 2 分鐘 (120 秒)。當裁判發出開始信號時，開始計時。
4. 參賽者須於比賽當日攜同已完成模型車，並能收藏在 250mm x 250mm x 250mm 的盒子內，讓大會工作人員進行檢查，方可參與比賽。
5. 模型車規格可使用任何 LEGO 積木配件，不設任何限制，如參賽隊伍在賽前未有積木套件，建議選購及使用「樂高創意組合 (Creative Workshop Kit)」套件製作。模型車只能在斜道滑下時產生的能量作動力，不可使用其他動力如電力、壓縮空氣、橡皮圈、彈簧等工具協助驅動。
6. 各參賽者不得碰撞或干擾目標區內任何物品，以免影響成績，亦不可騷擾其他參賽者，以免影響其表現；裁判有權向該犯規隊伍扣分或取消成績的處分。

本文件-「WRO2012 香港區選拔賽規則」自 2012 年 3 月 10 日起生效。可瀏覽 www.semia.com/hk 下載。
規則由 WRO2012 馬來西亞技術組委會總部 Sasbadi Sdn. Bhd. 發佈，香港區選拔賽規則由 WRO 香港組委會成員 Semia Ltd. 翻譯及調整。
如有疑問可發送郵件至：wro.hongkong@gmail.com

計分

1. 比賽結束後或停止計時後方可計算分數。
2. 在指定時間內，參賽者必須在加速區內，釋放一架能載有實心球的模型車。
3. 比賽場區內置多個膠樽，參賽者必須在加速區內，放置一架能運載實心球(壁球)的模型車，車架上可放置不多於 3 個約 400 克實心球(壁球)。
4. 讓模型車沿斜道向下滑行，到達障礙物時，將球釋出，讓球撞向目標區內膠樽，以推跌最多膠樽為勝。斜道可讓參賽隊伍在指定範圍內調整位置，達致最佳撞擊效果。
5. 每隊需連釋放模型車 2 次，完成後才計算得分。每隊在釋放模型車 2 次之後，以跌下多少個膠樽計算分數，1 個膠樽跌下可得 10 分。

情景問答

Q. 我的模型車車架上最多可以放置多少個實心球(壁球) ?

A. 不多於3個，視乎車架尺寸大小，同時整台模型車亦必須能夠收藏在250mm x 250mm x 250mm的盒子內。

Q. 當模型車在加速區滑行後，到達障礙物時，模型車連球釋出，這樣會扣分或取消資格嗎 ?

A. 不會扣分或取消資格，最後都會以球撞向目標區內膠樽，以推跌膠樽數量而計算分數。

Q. 如果隊伍推跌膠樽數量相同，如何計算分數及名次 ?

A. 以機械車的重量作計算，重量較輕的機械車為之勝出。

如有更多問題，請電郵至 wro.hongkong@gmail.com
瀏覽網站 www.semia.com/hk 及 Facebook [「香港樂高機械人比賽」](#) 專頁
可獲更多最新比賽資訊
--- 謝謝 ---

本文件最後更新日期：2012-03-13

本文件-「WRO2012 香港區選拔賽規則」自 2012 年 3 月 10 日起生效。可瀏覽 www.semia.com/hk 下載。
規則由 WRO2012 馬來西亞技術組委會總部 Sasbadi Sdn. Bhd. 發佈。香港區選拔賽規則由 WRO 香港組委會成員 Semia Ltd. 翻譯及調整。
如有疑問可發送郵件至：wro.hongkong@gmail.com

